

VA-CLO06



[www.vava.com](http://www.vava.com)

## **NORTH AMERICA**

E-mail: [support@vava.com](mailto:support@vava.com)

Tel: 1-888-456-8468 (Monday-Friday: 9:00 – 17:00 PST)

Address: 46724 Lakeview Blvd, Fremont, CA 94538

## **EUROPE**

E-mail:

[support.uk@vava.com](mailto:support.uk@vava.com)(UK)

[support.de@vava.com](mailto:support.de@vava.com)(DE)

[support.fr@vava.com](mailto:support.fr@vava.com)(FR)

[support.es@vava.com](mailto:support.es@vava.com)(ES)

[support.it@vava.com](mailto:support.it@vava.com)(IT)

EU Importer: ZBT International Trading GmbH, Halstenbeker Weg 98C,  
25462 Rellingen, Deutschland

## **ASIA PACIFIC**

E-mail: [support.jp@vava.com](mailto:support.jp@vava.com)(JP)

JP Importer: 株式会社ニアバイダイレクトジャパン

## **MANUFACTURER**

Shenzhen NearbyExpress Technology Development Co., Ltd.

Address: 333 Bulong Road, Shenzhen, China, 518129

Learn more about the EU Declaration of Conformity:

<https://www.vava.com/downloads-VA-CLO06-CE-Cert.html>



[www.vava.com](http://www.vava.com)

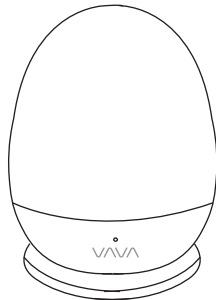

VAVA LED PORTABLE LAMP

**User Guide**

## CONTENTS

English 01/02

Deutsch 03/04

Français 05/06

Español 07/08

Italiano 09/10

日本語 11/12

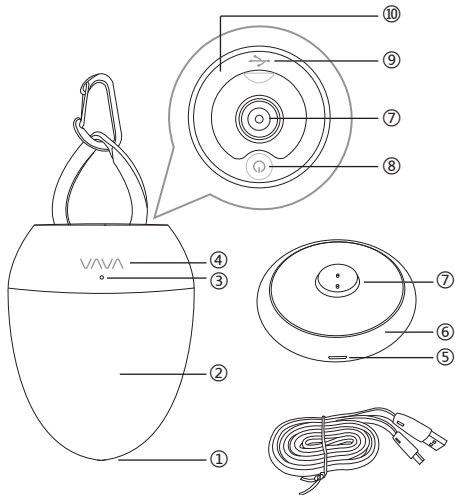

**EN**

**Product Diagram**

- ① Top Touch Zone (Brightness)
- ② Light
- ③ LED Indicator
- ④ Logo - Middle Touch Zone (Color Temperature)
- ⑤ Power Port
- ⑥ Base (Charging Dock)
- ⑦ Charging Contacts
- ⑧ Power Button
- ⑨ Charging Port
- ⑩ Rubber Handle

**DE**

**Produktabbildung**

- ① Obere Touch-Zone (Helligkeit)
- ② Licht
- ③ LED-Anzeige
- ④ Logo - Mittlere Touch-Zone (Farbtemperatur)
- ⑤ Stromanschluss
- ⑥ Basis (Ladestation)
- ⑦ Ladekontakte
- ⑧ Ein-/Aus-Schalter
- ⑨ Ladeanschluss
- ⑩ Gummierter Griff

**FR**

**Schéma du Produit**

- ① Zone Tactile Supérieure (Luminosité)
- ② Lumière
- ③ Voyant à LED
- ④ Logo - Zone Tactile Médiane (Température de Couleur)
- ⑤ Prise Électrique
- ⑥ Base (Station de Charge)
- ⑦ Contacts de Charge
- ⑧ Bouton d'Alimentation
- ⑨ Port de Charge
- ⑩ Poignée Caoutchouc

**ES**

**Diagrama del producto**

- ① Zona Táctil Superior (Brillo)
- ② Luz
- ③ Indicador LED
- ④ Logo- Zona Táctil Media (Temperatura de Color)
- ⑤ Puerto de Energía
- ⑥ Base (Puerto de Carga)
- ⑦ Contactos de Carga
- ⑧ Botón de Encendido
- ⑨ Puerto de Carga
- ⑩ Manija de Hule

**IT**

**Schema del Prodotto**

- ① Zona Touch Superiore (Luminosità)
- ② Luce
- ③ Indicatore LED
- ④ Logo - Zona Touch Mediana (Temperatura Colore)
- ⑤ Presa Alimentazione
- ⑥ Base (Stazione di Ricarica)
- ⑦ Contatti per Ricarica
- ⑧ Pulsante di Accensione
- ⑨ Porta di Ricarica
- ⑩ Maniglia in Gomma

**JP**

**製品図**

- ① 上部タッチゾーン (明るさ)
- ② ライト
- ③ LEDインジケーター
- ④ ロゴ - 中部タッチゾーン (色温度)
- ⑤ 電源ポート
- ⑥ 充電ベース
- ⑦ 充電接続部
- ⑧ 電源ボタン
- ⑨ 充電ポート
- ⑩ ラバーハンドル

## Specifications

Model	VA-CLO06
Power	2W (Desktop Mode) 3W (Portable Mode)
Luminous Flux	200 lm max (Desktop Mode) 300 lm max (Portable Mode)
Battery Capacity	2500mAh
Charging Time	6 hour
Usage Time	Desktop Mode: 6 hour (Brightest Setting) 200 hour (Low Light Mode) Portable Mode: 4 hour (Brightest Setting)
Working Voltage	Output: DC 5V / 1A
Waterproof Rate	IP65

## How to Use

### Charging the Light

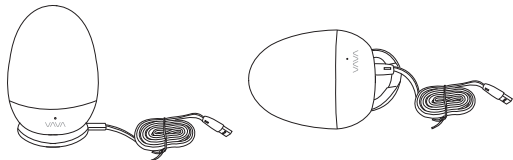

### Note:

1. When the battery level is lower than 20%, the LED indicator will turn red.
2. The LED indicator will keep blinking when charging and turn blue when charging has completed.
3. In standby mode, the LED indicator will be blinking on and off for easy locating in the dark.

### Portable Mode: Controlling the light through the Power Button to avoid accidentally tapping the touch zones

1. Press and hold the Power Button for 1.5 seconds to turn on / off the light.
2. When the light is on, press the Power Button to cycle through 100%, 50%, 10% brightness, and SOS white light mode.

### Note:

1. In portable mode, tap the Top Touch Zone twice to enter desktop mode. The brightness and light temperature will remain the same as before the touch.
2. In desktop mode, press the Power Button once to resume portable mode.
3. Please turn the light off when not using it for a long time.

### Desktop Mode: Operating the light by tapping the touch zones

1. In desktop mode, tap the Top Touch Zone twice to turn on / off the light.
2. Tap and hold the Top Touch Zone to adjust the brightness. When the brightness reaches the highest or lowest level, the LED indicator will blink once. Remove your hand and tap again to adjust the brightness accordingly.
3. Tap and hold the Logo to adjust the color temperature. When the color temperature reaches the highest or lowest level, the LED indicator will blink once. Remove your hand and tap again to adjust accordingly.
4. In desktop mode, when the light is off, tap and hold the Top Touch Zone for 0.5 seconds to enter night light mode. The lowest level color temperature and brightness will be activated.
5. Tap the Logo twice to set 1 hour timer. The LED indicator will light up in green.

**Want to learn more? Head to [www.vava.com](http://www.vava.com) for FAQs, support, and the latest deals.**

## Spezifikationen

Modus	VA-CL006
Leistung	2W (Schreibtisch-Modus) 3W (Mobil-Modus)
Lichtstrom	200 lm max. (Schreibtisch-Modus) 300 lm max. (Mobil-Modus)
Akkukapazität	2500mAh
Ladedauer	6 Stunden
Betriebsdauer	Schreibtisch-Modus: 6 Stunden (hellste Einstellung) 200 Stunden (schwacher Beleuchtungsmodus) Mobil-Modus: 4 Stunden (hellste Einstellung)
Betriebsspannung	Leistung: DC 5V / 1A
Wasserschutzgrad	IP65

## Anleitung

### Aufladen der Lampe

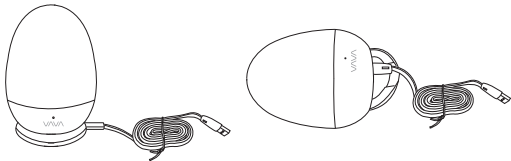

### Anmerkung:

1. Wenn der Akkustand unter 20% liegt, leuchtet die LED-Anzeige rot.

2. Die LED-Anzeige blinkt während des Ladens und leuchtet dann blau, wenn das Laden abgeschlossen ist.
3. Im Standby-Modus blinkt die LED-Anzeige ab und zu, damit Sie die Lampe im Dunkeln einfacher finden können.

### Mobil-Modus: Bedienung der Lampe mithilfe des Power-Knopfs, um versehentliches Berühren der Touch-Zonen zu vermeiden

1. Halten Sie den Power-Knopf 1,5 Sekunden lang gedrückt, um die Lampe ein- / auszuschalten.
2. Drücken Sie den Power-Knopf, wenn die Lampe eingeschaltet ist, um zwischen den Helligkeitsgraden 100%, 50% und 10% sowie dem SOS-Weißlichtmodus zu wechseln.

### Anmerkung:

1. Tippen Sie im Mobil-Modus zwei Mal auf die Obere Touch-Zone, um in den Schreibtisch-Modus zu wechseln. Helligkeit und Lichttemperatur verbleiben in der gleichen Einstellung wie vor der Berührung.
2. Drücken Sie im Schreibtisch-Modus den Power-Knopf ein Mal, um in den Mobil-Modus zurück zu gelangen.
3. Bitte schalten Sie die Lampe aus, wenn Sie sie längere Zeit nicht nutzen.

### Schreibtisch-Modus: Bedienung der Lampe durch Antippen der Touch-Zonen

1. Tippen Sie die Obere Touch-Zone im Schreibtisch-Modus zweimal an, um die Lampe ein- / auszuschalten.
2. Tippen und halten Sie Ihren Finger auf der Oberen Touch-Zone, um die Helligkeit anzupassen. Sobald die Helligkeit die höchste oder niedrigste Stufe erreicht hat, blinkt die LED-Anzeige ein Mal. Nehmen Sie Ihren Finger weg und tippen Sie erneut, um die Helligkeit entsprechend einzustellen.
3. Tippen und halten Sie Ihren Finger auf dem Logo, um die Farbtemperatur einzustellen. Sobald die Farbtemperatur die höchste oder niedrigste Stufe erreicht hat, blinkt die LED-Anzeige ein Mal. Nehmen Sie Ihren Finger weg und tippen Sie erneut, um die Farbtemperatur entsprechend einzustellen.
4. Wenn das Licht im Schreibtisch-Modus ausgeschaltet ist, tippen und halten Sie Ihren Finger 0,5 Sekunden lang auf der Oberen Touch-Zone, um in den Nachtlicht-Modus zu wechseln. Hierbei werden die niedrigste Farbtemperatur- und Helligkeitseinstellung aktiviert.
5. Tippen Sie das Logo zwei Mal an, um einen 1-Stunden-Timer einzustellen. Die LED-Anzeige leuchtet dann grün auf.

## Spécifications

Modèle	VA-CLO06
Puissance	2W (Mode Bureau) 3W (Mode Portable)
Flux Lumineux	200 lm max (Mode Bureau) 300 lm max (Mode Portable)
Capacité de la Batterie	2500mAh
Temps de Charge	6 heures
Autonomie	Mode Bureau : 6 heures (Luminosité max) 200 h. (Luminosité min) Mode Portable : 4 h. (Luminosité max)
Alimentation	Sortie : DC 5V / 1A
Norme d'Étanchéité	IP65

## Mode d'Emploi Charger la Lampe

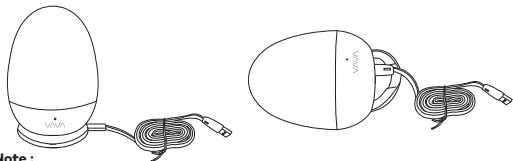

### Note :

1. Lorsque le niveau de la batterie est inférieur à 20%, le voyant à LED devient rouge.

2. Le voyant à LED clignote pendant la charge et devient bleu lorsque la charge est terminée.
3. En mode veille, le voyant à LED clignote pour vous permettre de le localiser facilement dans l'obscurité.

### Mode Portable : contrôle de la lumière via l'interrupteur pour éviter de toucher accidentellement les zones tactiles

1. Appuyez et maintenez le Bouton d'Alimentation pendant 1.5 seconde pour allumer/éteindre la lampe.
2. La lampe étant allumée, appuyez sur le Bouton d'Alimentation pour alterner entre 100%, 50%, 10% de luminosité et le mode de lumière blanche SOS.

### Note :

1. En Mode Portable, appuyez deux fois sur la Zone Tactile Supérieure pour entrer en Mode Bureau. La luminosité et la température de la lumière resteront les mêmes qu'avant la touche.
2. En Mode Bureau, appuyez une fois sur le Bouton d'Alimentation pour revenir en Mode Portable.
3. Veuillez éteindre la lampe lorsque vous ne l'utilisez pas pendant une longue période.

### Mode Bureau : Contrôle de la lampe via les zones tactiles

1. En Mode Bureau, appuyez deux fois sur la Zone Tactile Supérieure pour allumer / éteindre la lampe.
2. Appuyez et maintenez la Zone Tactile Supérieure pour régler la luminosité. Lorsque la luminosité atteint le niveau le plus haut ou le plus bas, le voyant à LED clignote une fois. Retirez votre main et appuyez à nouveau pour ajuster la luminosité.
3. Appuyez et maintenez le Logo pour ajuster la température de couleur. Lorsque la température de couleur atteint le niveau le plus haut ou le plus bas, le voyant à LED clignote une fois. Retirez votre main et appuyez à nouveau pour modifier le réglage.
4. En Mode Bureau, quand la lampe est éteinte, appuyez et maintenez la Zone Tactile Supérieure pendant 0,5 seconde pour passer en mode veilleuse. La température de couleur et la luminosité les plus faibles seront activées.
5. Appuyez deux fois sur le Logo pour régler la minuterie sur une heure. Le voyant à LED s'allumera en vert.

**ES****Especificaciones**

Modo	VA-CL006
Energía	2W (Modo de Escritorio) 3W (Modo Portátil)
Flujo Luminoso	200lm máximo (Modo de Escritorio) 300lm máximo (Modo Portátil)
Capacidad de la Batería	2500mAh
Tiempo de Carga	6 horas
Tiempo de Uso	Modo de Escritorio: 6 horas (Ajuste más Brillante) 200 horas (Modo de Luz menor Brillante) Modo Portátil: 4 horas (Ajuste más Brillante)
Tensión de trabajo	Salida: DC 5V / 1A
Calificación de Impermeabilidad	IP65

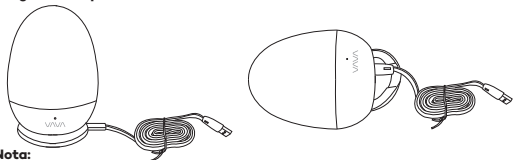
**Cómo Utilizar****Cargar la Lámpara****Nota:**

1. Cuando el nivel de batería sea menor a 20%, el indicador LED se iluminará en

rojo.

2. El indicador LED continuará parpadeando durante la carga y cambiará a azul cuando la carga se haya completado.
3. En el modo de espera, el indicador LED estará parpadeando para así poder ubicar la lámpara fácilmente en la oscuridad.

**Modo Portátil: Controle la lámpara a través del Botón de Encendido para evitar tocar las zonas de táctiles accidentalmente**

1. Mantenga presionado el Botón de Encendido durante 1,5 segundos para encender / apagar la lámpara.
2. Cuando la lámpara esté encendida, presione el botón de encendido para elegir entre 100%, 50%, 10% de brillo y el modo SOS de luz blanca.

**Nota:**

1. En modo portátil, toque la parte superior la zona táctil dos veces para entrar en el modo de escritorio. El brillo y la temperatura de la luz seguirán siendo los mismos que antes del toque.
2. En el modo de escritorio, presione el Botón de Encendido una vez para reanudar el modo portátil.
3. Por favor apague la lámpara cuando no la use por un tiempo largo.

**Modo Escritorio: Opere la lámpara tocando las zonas táctiles**

1. En modo de escritorio, toque la Zona Táctil Superior dos veces para encender / apagar la lámpara.
2. Toque y mantenga presionando la Zona Táctil Superior para ajustar el brillo. Cuando el brillo alcance el nivel más alto o más bajo, el indicador LED parpadeará una vez. Retire su mano y toque nuevamente para ajustar el brillo como usted dese.
3. Toque y mantenga presionado el logotipo para ajustar la temperatura de color. Cuando la temperatura del color alcanza el nivel más alto o más bajo, el indicador LED parpadeará una vez. Retire su mano y toque nuevamente para ajustar como usted desee.
4. En el modo de escritorio, cuando la lámpara esté apagada, mantenga presionando la Zona Táctil Superior por 0,5 segundos para entrar en el modo de luz nocturna. Se activará la temperatura del color y el brillo en el nivel más bajo.
5. Toque el logotipo dos veces para ajustar el temporizador a 1 hora. El indicador LED se iluminará en verde.

**IT****Specifiche**

Modello	VA-CL006
Potenza	2W (Modalità Tavolo) 3W (Modalità Portatile)
Flusso Luminoso	200 lm max (Modalità Tavolo) 300 lm max (Modalità Portatile)
Capacità della Batteria	2500mAh
Tempo di Ricarica	6 ore
Durata di Utilizzo	Modalità Tavolo: 6 ore (Impostazione Più Luminosa) 200 ore (Modalità Luce Bassa) Modalità Portatile: 4 ore (Impostazione più Luminosa)
Tensione di Esercizio	Uscita: 5V / 1A DC
Grado di Impermeabilità	IP65

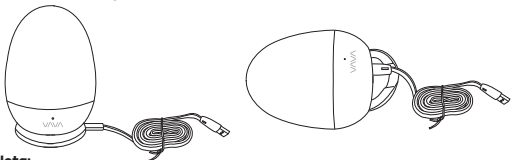
**Modalità di Utilizzo**  
**Ricaricare la Lampada****Nota:**

- Quando il livello della batteria è inferiore al 20%, l'indicatore LED diventerà rosso.

- L'indicatore LED continuerà a lampeggiare durante la ricarica e diventerà blu una volta che la ricarica sarà completata.
- Nella modalità standby l'indicatore LED lampeggerà per trovare più facilmente la lampada nel buio.

**Modalità Portatile: Controllo della luce con il Pulsante di Accensione per evitare di toccare inavvertitamente la Zone Touch**

- Premere e tenere premuto il Pulsante di Accensione per 1,5 secondi per accendere / spegnere la lampada.
- Quando la luce è accesa, premere il Pulsante di Accensione per modificare la luminosità dal 100%, al 50%, al 10%, fino alla modalità SOS con luce bianca.

**Nota:**

- Nella modalità portatile, premere la Zona Touch Superiore due volte per attivare la modalità tavolo. La luminosità e la temperatura della luce resteranno invariate.
- Nella modalità tavolo, premere il Pulsante di Accensione una volta per tornare alla modalità portatile.
- Si prega di spegnere la luce se si prevede di non usarla per lungo tempo.

**Modalità Tavolo: Funzionamento della luce premendo la Zone Touch**

- Nella modalità tavolo, premere la Zona Touch Superiore due volte per accendere / spegnere la luce.
- Premere e tenere premuta la Zona Touch Superiore per regolare la luminosità. Quando la luminosità raggiunge il livello più alto o più basso, l'indicatore LED lampeggerà una volta. Rimuovere la mano e premere di nuovo per regolare la luminosità.
- Premere e tenere premuto il Logo per regolare la temperatura del colore. Quando la temperatura del colore raggiunge il livello più alto o più basso, l'indicatore LED lampeggerà una volta. Rimuovere la mano e premere di nuovo per regolare la temperatura colore.
- Nella modalità tavolo, quando la luce è spenta, premere e tenere premuto la Zona Touch Superiore per 0,5 secondi per attivare la modalità luce notturna. Verrà attivato il livello più basso di temperatura colore e di luminosità.
- Premere due volte il Logo per impostare il timer di 1 ora. L'indicatore LED diventerà verde.



JP

## 仕様

モード	VA-CL006
パワー	2W (デスクトップモード) 3W (ポータブルモード)
光量	200 lm最大 (デスクトップモード) 300 lm 最大 (ポータブルモード)
バッテリー容量	2500mAh
充電時間	6時間
駆動時間	デスクトップモード: 6時間 (最も明るい設定) 200時間 (暗いモード) 携帯モード: 4時間 (明るい設定)
作動電圧	出力: DC 5V / 1A
防水	IP65

## 使い方

ライトを充電する

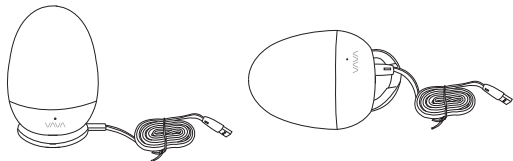

## 注意:

1. バッテリー残量が20%以下になると、LEDインジケーターが赤く点灯します。
2. 充電中にLEDインジケーターが点滅し続け、充電が完了すると青色点灯します。
3. スタンバイモードの時、暗い場所でも見つけやすいように、LEDインジケーターがゆっくりと点滅しています。

通常モード: タッチゾーンをタップしてライトを操作する

1. トップタッチゾーンを2回タップしてライトをオン/オフします。
2. トップタッチゾーンを押し続けると、明るさを調整します。明るさが最高レベルまたは最低レベルに達すると、LEDインジケーターが1回点滅します。もう一度押すと、それに応じて明るさが調整されます。
3. ロゴをタップ&ホールドして色温度を調整します。色温度が最高または最低レベルに達すると、LEDインジケーターが一度点滅します。もう一度押して調整します。
4. 通常モードでは、ライトが消灯しているときに、トップタッチゾーンを0.5秒間タップして、夜間ライトモードに入ります。最低レベルの色温度と明るさが有効になります。
5. ロゴを2回タップして1時間タイマーを設定することができます。LEDインジケーターが緑色に点灯します。

ポータブルモード: タッチゾーンの操作を無効にします

1. 電源ボタンを1.5秒間押し続けて、ライトをオン/オフします。
2. ライトが点灯しているときは、電源ボタンを押して100%、50%、10%の明るさとSOS白色光モードを選択できます。

## 注意:

1. ポータブルモードのとき、トップタッチゾーンを2回タップすると通常モードに切り替えることができます。明るさと光の温度は、ポータブルモードから引き継がれます。
2. 通常モードからポータブルモードに切り替えるときは、電源ボタンを1回押します。
3. 長時間使用しない場合は、電源をオフにしてください。

[www.vava.com](http://www.vava.com)

尺寸：80\*80mm

装订成册

材质：封面128克铜版纸 内页80克书纸~

印刷时请删除红色规范框和成品框 不要印上~